

JCE Technical-Rider 2026-01 --- mit eigenen Monitormixer!

- 01 Kick
- 02 Snare
- 03 HiHat
- 04 FloorTom
- 05 Overhead
- 06 E-Guitar - TONEX-EB
- 07 Ak-Guitar OPTIONAL
- 08 Pedal-Steel - KEMPER-EB
- 09 Piano
- 10 E-Bass - LINE6-EB
- 11 AK-Bass - LINE6-EB
- 12 AK-Guitar
- 13 VOC - Joe
- 14 VOC - Olaf
- 15 VOC - Mark
- 16 VOC - Markus

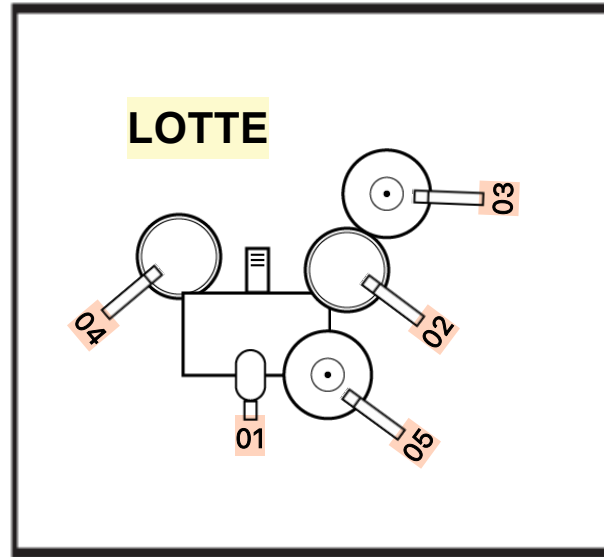

Podest Drums 2 X 2 m

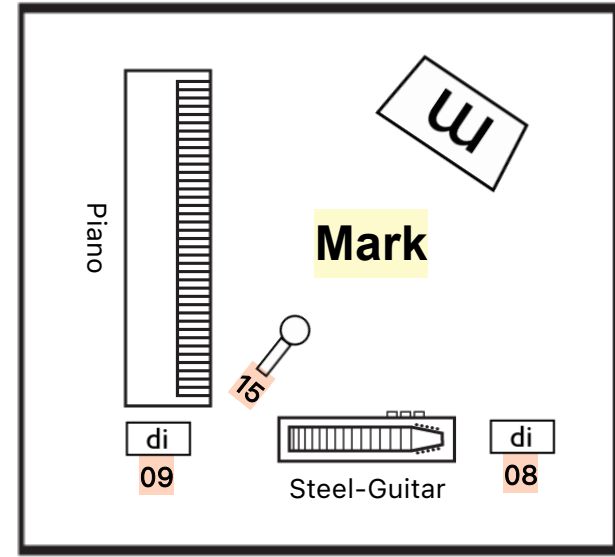

Podest Piano/Steel 2 X 2 m

Markus

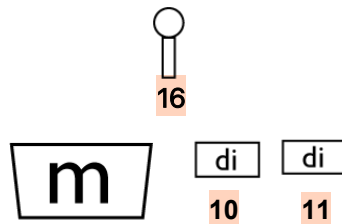

Joe

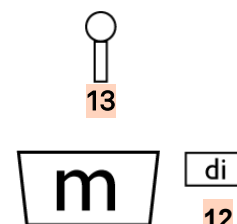

Olaf

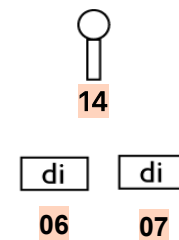

Das Monitoring macht die Band mit dem Wing-Rack komplett selber. Der FOH bekommt das reine/unveränderte Line-Signal aus dem Wing-Rack über das Midas DN 4816-0

Übergabe MIDAS DN 4816-0 an Stagebox/FOH - **ACHTUNG LINE-SIGNAL**

| KANAL | 01 | 02 | 03 | 04 | 05 | 06 | 07 | 08 | 09 | 10 | 11 | 12 | 13 | 14 | 15 | 16 |
|--------|------|-------|-------|-----------|-----|-----------|-----------|-------------|-------|--------|---------|----------|---------|----------|----------|------------|
| OUTPUT | Kick | Snare | HiHat | Floor Tom | OVH | E-GT Olaf | A-GT Olaf | Pedal Steel | Piano | E-Bass | AK Bass | A-GT Joe | VOC Joe | VOC Olaf | VOC Mark | VOC Markus |

JCE-Equipment für eigenen Monitormix

01. Behringer WING-RACK mit Router Swissonic 2-MKIII
02. Behringer Stagebox SD-16
03. MIDAS DN 48160-0 (OUTPUTS FOH)
04. InEar-Systeme für die Musiker
05. Verkabelung Instrumente/Mikrofone und InEar zur eigenen Stagebox SD16 und WING-RACK

Equipment vor Ort durch den Veranstalter gestellt

01. PA und Licht für die Veranstaltung entsprechend demissioniert
02. Schlagzeugmikrofonierung mit Verkabelung/Klemmen/Stative entsprechend Bühnenplan
03. Gesangsmikrofone 4 St. Shure Beta 58A oder gleichwertig
04. Stabile Mikrofonständer 5 St. entsprechend Bühnenplan
05. Elektroverteilung/Schukosteckdosenleisten 230V auf der Bühne verteilt entsprechend Bühnenplan
06. Bühnenpodeste 2,0m x 2,0m für Schlagzeug und Piano/Steel je (nach Bühnengröße) entsprechend Bühnenplan
07. Aktive Monitorboxen/Wedges 3 St. (mit entsprechender Verkabelung 230V und XLR)
08. Patchkabel/XLR für Übergabe OUTPUTS MIDAS DN4816-0 an Stagebox/FOH. mindestens 16 St. /a. 3,00m entsprechend Bühnenplan
09. Ton/Lichttechniker für die Dauer des Auftritts inkl. Soundcheck

Feinabstimmungen oder kleine Änderungen des Setups können bei Bedarf vorher kurz telefonisch besprochen werden.

Anforderung Bühne

- Die Bühne sollte eine Größe von mindestens 4,00m x 6,00m haben
- Die Anfahrt bis zur Bühne/Bühneneingang muss gewährleistet sein!
- Parkmöglichkeit für mindestens 2 PKW im Bühnen/Bühneneingangsbereich

Infos zu Outdoorveranstaltungen

- Die Bühne muss überdacht und Regen geschützt sein!
- Bei warmen/heißen Temperaturen sollten Ventilatoren zur Verfügung stehen!
- Bei kalten Temperaturen/Winter sollten Heizstrahler zur Verfügung stehen!

Bei technischen Fragen, Wünschen und Änderungen

Mark Bußkönning Mob. 0151 24144270 - Olaf Hermann Mob. 0157 76822100